

发放部门 RVC.D	份数 Qty
技术部 TD	
品质部 QA	
生产部 OP	
实验室 LAB	
设备部 ED	
销售部 SD	
采购部 PD	
财务部 FD	

01 Z9-01

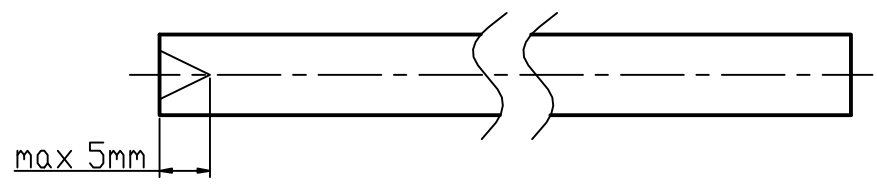
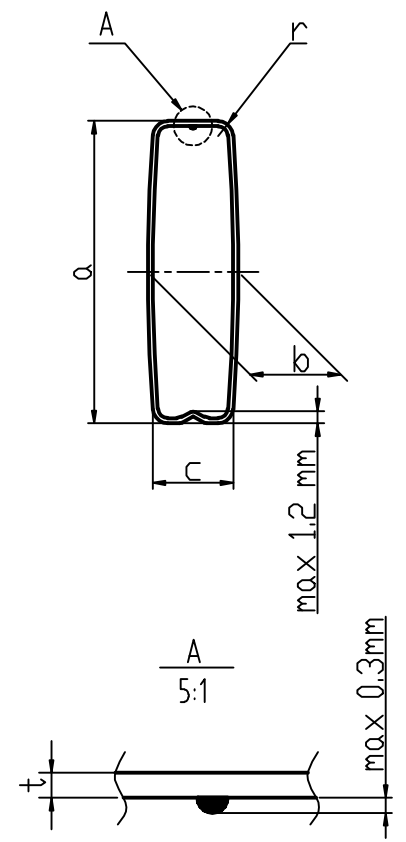
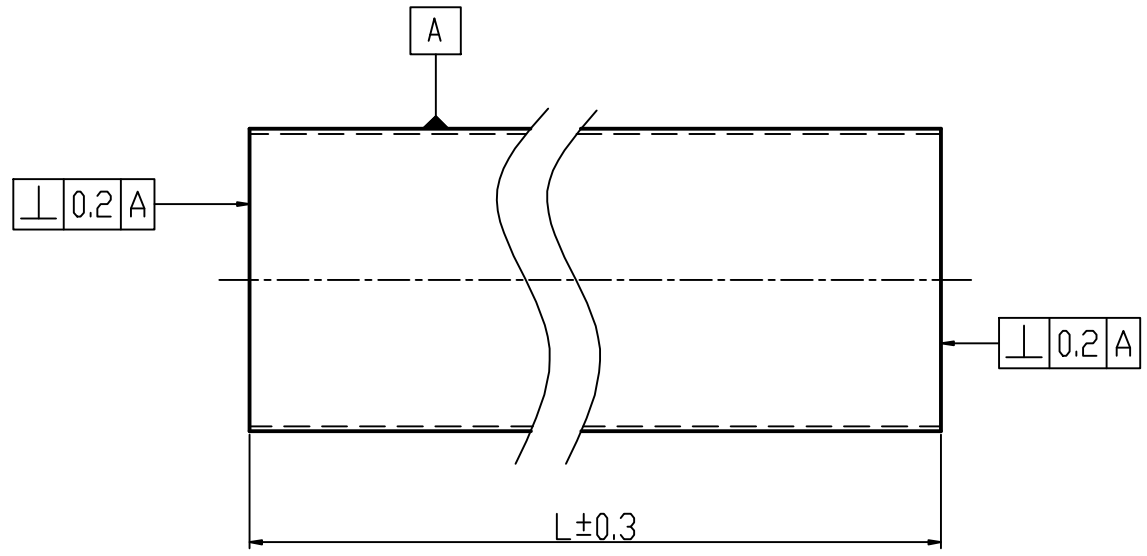

技术要求:

1. 切割端面毛刺不超过0.1mm, 管内壁焊缝高度不超过0.2mm;
2. 切割端面角度 $90^\circ \pm 2^\circ$;
3. 管内外表面应清洁, 无油污、灰尘、铝屑等异物存在, 不允许有压伤、擦伤等缺陷存在;
4. 管子长度及材质根据客户要求;
5. 我公司现有规格型号具体见表一:

(表一)

序列	外形尺寸	a	b	c	r	t	备注
1	Z30*7.6*0.266	30±0.06	8 _{-0.25}	7.6±0.06	0.75±0.07	0.266±0.01	
2	Z32*7.6*0.26	32±0.06	8.25±0.15	7.6±0.06	1.35±0.1	0.26±0.01	
3	Z40*8.08*0.45	40±0.06	8.7±0.15	8.08±0.06	1.35±0.1	0.45±0.012	
4	Z50*7.6*0.42	50±0.06	8.24±0.15	7.6±0.06	1.25±0.1	0.42±0.012	
5	Z50*8.08*0.45	50±0.06	8.7±0.15	8.08±0.06	1.35±0.1	0.45±0.012	
6	Z64*7.6*0.42	64±0.06	8.24±0.15	7.6±0.06	1.25±0.1	0.42±0.025	
7	Z64*7.6*0.4	64±0.06	8.24±0.1	7.6±0.06	1.25±0.1	0.4±0.025	

顾客名称 CUSTOMER NAME		顾客确认 CUSTOMER APP DATE/SIGNATURE			

顾客零件号 CUSTOMER P/NO		产品件号 PRODUCT NO	图样代号 DWG NO	版本 REV	
			TD-BZ000	1.0	
设计 DSN/DATE	王彪光 16/8/18	图样名称 DWG NAME		阶段 STG	比例 SCALE
审核 ADU/DATE	何斌 16/8/18	萨新中冷器通用图纸		张数 SHEETS	投影角 PROJS
批准 APP/DATE	丁斌 16/8/18	材料 MATERIAL		1/1	第一角 CAD TYPE
				上海萨新东台热传输材料有限公司	
				Shanghai Saxon Dongtai Heat Transfer Material Co., Ltd	

注: 如客户无规定, 本公司产品特殊特性标记为“★”; 过程特殊特性标记为“◆”。