

发放部门 RVC.D	份数 Qty	01	9r-01
技术部 TD			
品质部 QA			
生产部 OP			
实验室 LAB			
设备部 ED			
销售部 SD			
采购部 PD			
财务部 FD			

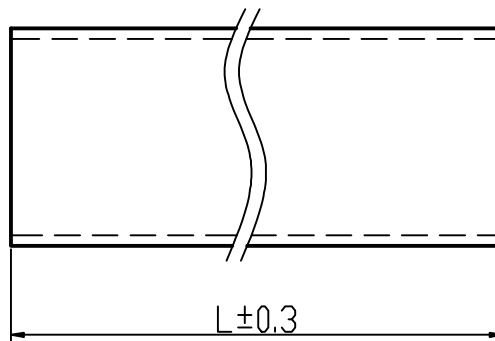
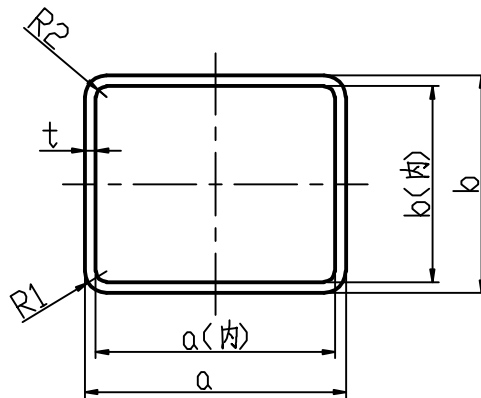

(表一)

序列	外形尺寸	a	a(内)	b	b(内)	R1	R2	t	标准管最小爆破压力(kg/cm ²)
1	9.9*9.9*1.2	9.9 ^{+0.05} ₀	7.5±0.08	9.9 ^{+0.05} ₀	7.5±0.08		2	1.2±0.05	165
2	20*20*1.2	20±0.15	17.6±0.1	20±0.15	17.6±0.1		2.2±0.1	1.2±0.05	147
3	38*19*1.5	38±0.08	35 ^{+0.10} _{-0.05}	19±0.08	16 ^{+0.10} _{-0.05}	2.5	1	1.5±0.05	103
4	27*19*1.5	27±0.08	24 ^{+0.10} _{-0.05}	19±0.08	16 ^{+0.10} _{-0.05}	2.5	1	1.5±0.05	129
5	27*22*1.2	27±0.05	24.6 ^{+0.05} ₀	22±0.05	19.6±0.05	2.0	0.8 ⁰ _{-0.05}	1.2±0.05	90
6	27*14*1.2	27±0.05		14±0.05		2.0	0.8 ⁰ _{-0.05}	1.2±0.05	119
7	27*18*1.5	27±0.3	24 ^{+0.10} _{-0.05}	18±0.3	15 ^{+0.10} _{-0.05}		1	1.5±0.05	129
8	30*30*1.2	30±0.15	27.6±0.1	30±0.15	27.6±0.1		1.7±0.1	1.2±0.05	79
9	40.5*22*1.5	40.5±0.05		22±0.05	19±0.08	2.5±0.08		1.5±0.05	68
10	45*36*1.5	45±0.05		36±0.05		2.5±0.08		1.5±0.05	68
11	20*16*1.2	20±0.15	17.6±0.1	16±0.15	13.6±0.1		1.2±0.1	1.2±0.05	132
12	38*19*1.5	38±0.08	35 ^{+0.10} _{-0.05}	19±0.08	16 ^{+0.10} _{-0.05}	2.5	1	1.5±0.05	103
13	29*22*1.2	29±0.05		22±0.05		0.8±0.2	0.8±0.2	1.2±0.05	90
14	29*14*1.2	29±0.05		14±0.05		0.8±0.2	0.8±0.2	1.2±0.05	90
15	49*14*1.2	49±0.1		14±0.1		2.0	2.0	1.2±0.05	71
16	49*22*1.2	49±0.1		22±0.15		2.0	2.0	1.2±0.05	71

技术要求:

- 1.切割端面毛刺不超过0.2mm,管内壁焊缝高度不超过0.2mm;
- 2.切割端面角度90°±2;
- 3.管内外表面应清洁,无油污、灰尘、铝屑等异物存在;不允许有压伤,擦伤等缺陷存在;
- 4.管子长度及材质根据客户要求;
- 5.我公司现有规格型号具体见下表:

顾客名称 CUSTOMER NAME		顾客确认 CUSTOMER APP/DATE/SIGNATURE			

顾客零件号 CUSTOMER P/NO		产品件号 PRODUCT NO	图样代号 DWGNO	版本 REV	
			TD-JG000	1.0	
设计 DSN/DATE	张宏 17/4/17	图样名称 DWG NAME		阶数 STG	页数 SHEETS
审核 ADU/DATE	丁斌 17/4/17	萨新矩型管通用图纸		比例 SCALE	投影角 PROJS
批准 APP/DATE	丁斌 17/4/17	材 料 MATERIAL		量产 2:1	1/1
				上海萨新东台热传输材料有限公司 Shanghai Saixin Dongtai Heat Transfer Material Co., Ltd.	